

電動パワーステアリングで操作しやすくなった

ウォーキー **AC** シリーズ

コーターリフト 0.7t・0.9t・1t

コーターリフトS 0.7t・0.9t

パレットコーター 1t・1.5t・2t・3t



グッドデザイン賞
受賞商品



コーターリフト

コーターリフトS

パレットコーター

ウェアハウス物流を効率的に

電動パワーステアリングと AC制御 システムでスイスイ!!

初心者でもカンタン操作。
安全と環境のことも考えました。



ウォーキー式ローリフト

パレットコター



Photo : PLD15-70-A10

Low Lift Type

多彩なバリエーションで作業環境

パレットコター PLD

1000kg

1500kg

2000kg

3000kg

ウォーキータイプ

サブステップタイプ

センターライダータイプ

走行速度 4.5km/h

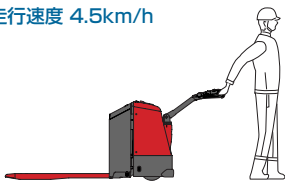

ミドルマウントハンドル

走行速度 4.5km/h



ミドルマウントハンドル
(ウォーキー優先タイプ)



トップマウントハンドル
(乗車優先タイプ)

走行速度 7km/h



トップマウントハンドル





Photo : FBD10-70-250

ウォーキー式ハイリフト

コ-タ-リフト コ-タ-リフトS

にピッタリの機種をお届けします。

High Lift Type

コ-タ-リフト FBD

700kg

900kg

1000kg

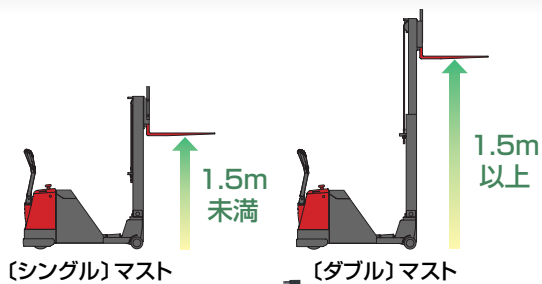

コ-タ-リフトS SBW

700kg

900kg

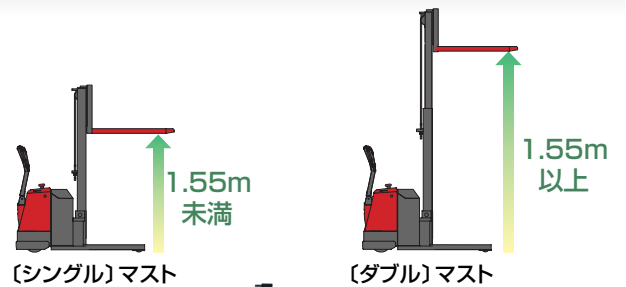

快適な操作フィーリングで 作業が楽しい *Low & High*

ハンドルが軽い電動パワーステアリング採用



驚きの軽さ。握りやすさもうれしい

操作しやすいハンドル位置と、短いハンドルアーム、軽い力でスムーズに操作できるクラス初*の電動パワーステアリングを採用。ハンドルの上下操作や負荷時のステアリングが楽に行えます。また、ハンドルはしっかり握れて滑りにくい固定型グリップのため、確実な操作感覚が得られます。

*国内ウォークーキー式ローリフトクラス

スムーズな初速&加速を実現する走行ACインバータ制御

初心者でもプロのオペレーション

インバータ制御が思いのままのインチャング（微速）運転を可能にしました。積荷やオペレーターの負担を軽減し、作業効率を高めます。

省エネで環境にもやさしい（アクセルオフ回生付き）

走行時、アクセルレバーを中立位置に戻すだけで自然な制動がかかるアクセルオフ回生機能を装備しました。スムーズなブレーキングとともに電気エネルギーの回収が可能。環境のことを考えて電力消費を抑えたリフトです。

走行インチャングイメージグラフ

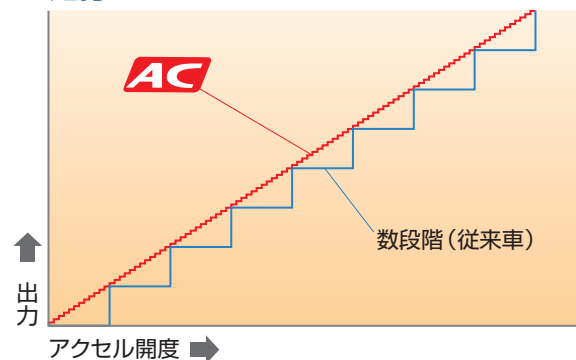

Lift



耐久性に優れてとても経済的

トータルなAC化で維持費を低減

走行は新開発のACモーターとインバーターを採用し、これまでにないスムーズなフィーリングを実現すると同時にメンテナンスコストも削減します。

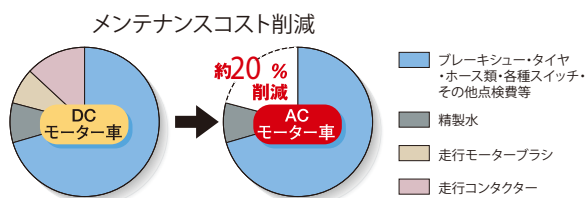

残量も一目瞭然のバッテリーインジケータを装備

バッテリーの残量が一目でわかるインジケータを標準装備。

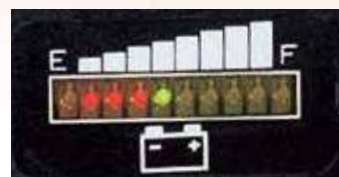

丈夫で長持ちする産業車両用バッテリー搭載

産業車両用バッテリーを搭載しているため、長時間作業にも余裕で対応。寿命はエコノミータイプのバッテリーの約2倍*と耐久性は抜群です。

*75%放電で使用した場合、エコノミータイプのバッテリーの寿命が約2年であるのに比べ産業車両用バッテリーは約4年です。

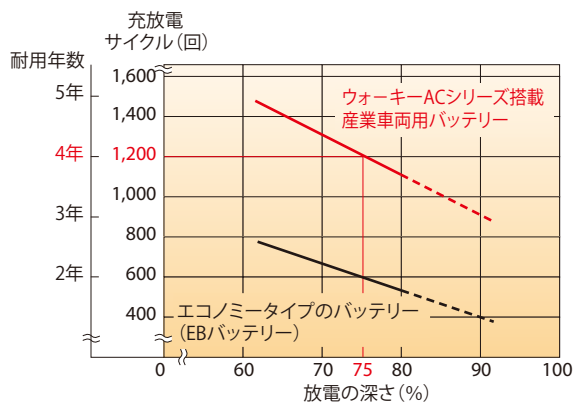

オペレーターを守る安全機能もしっかり装備

トラブルを防ぐセーフティスイッチ

ハンドルトップのセーフティスイッチにより、車体がオペレーターに接触した時などのトラブルを未然に防ぎます。(センターライダータイプを除く)



ハンドルの上下で停止する安全ブレーキ

電磁ブレーキの働きにより、ハンドルを上下することで制動がかかります。手を離してもスプリングの力で自然にブレーキ位置に戻ります。

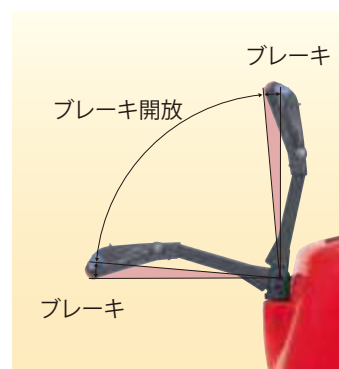

(センターライダータイプおよびサブステップタイプの下ブレーキ機能はありません)

Low Lift Type

パレットコーター

1000kg 積

1500kg 積

2000kg 積

3000kg 積

PLD10/15-70, PLD20/30-70
PLD10/15S-70, PLD20/30S-70
PLD10/15R-70, PLD20/30R-70

ウェアハウス物流を
高機能のAC制御ローリフトが力強くサポートします

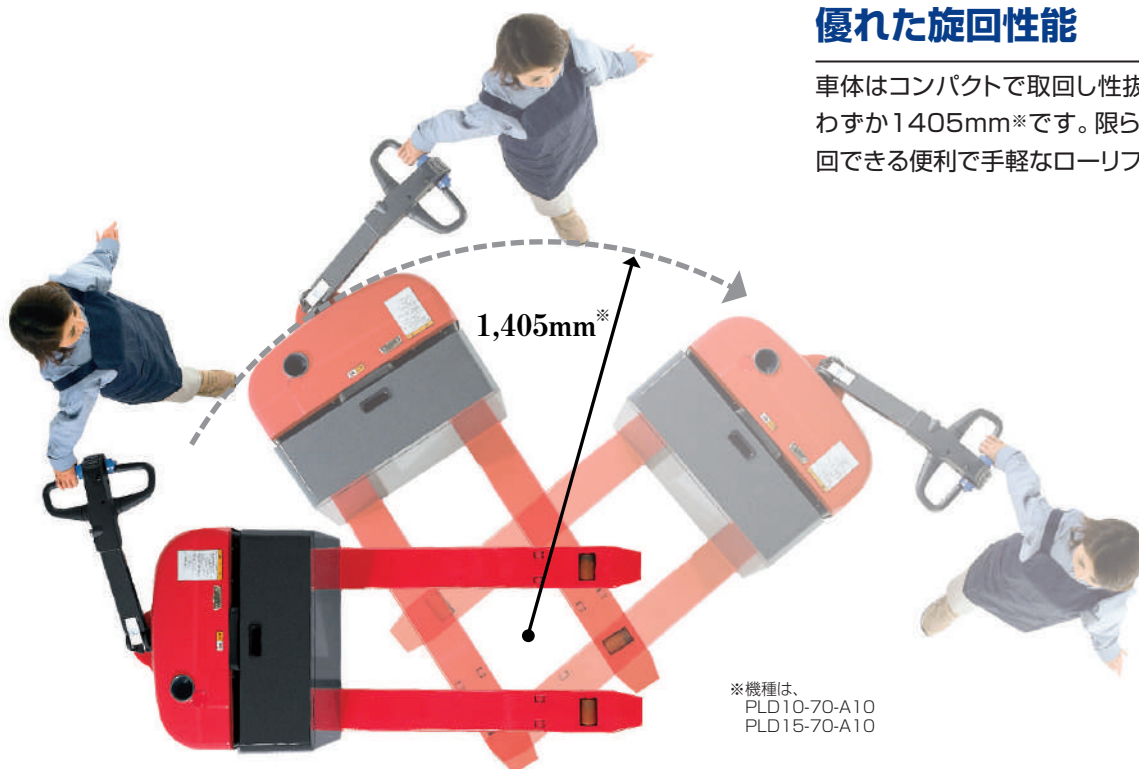

Photo : PLD15-70-A10

重量物の運搬も電動パワーステアリングで
軽快な操作。
免許不要でどなたにも取り扱いやすい
汎用性に富んだウォーキータイプです。

優れた旋回性能

車体はコンパクトで取回し性抜群。最小旋回半径は
わずか1405mm*です。限られたスペースでも旋
回できる便利で手軽なローリフトです。



*機種は、
PLD10-70-A10
PLD15-70-A10

パレットに差込み易いフォーク高さ

フォーク最低位高さは、65mmを実現。差込口高さの低いパレットにも余裕で対応できます。

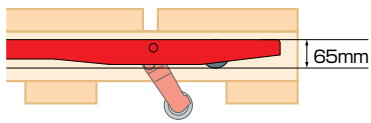

注) 2t積以上は83mm

差込口の狭いパレットにも対応できる高さ65mm仕様。
対応機種:PLD10/15-70, PLD10/15S-70, PLD10/15R-70

広い配送センター構築に「乗車型ローリフト」があればとっても楽

倉庫オペレーションにとって重要な要素は、リフトの基本性能と作業効率です。走行性能の高い「センターライダータイプ」と「サブステップタイプ」の2機種の乗車タイプをご用意します。

センターライダータイプ
運搬作業やピッキング作業をスピーディーにこなす乗車タイプです。

サブステップタイプ
長時間、長距離の荷役に対応する簡易乗車タイプです。

オペレータの足元を守るトゥガード

足先がリフト下部に入り込まないようにトゥガードでしっかり保護。足元だけでなく誤操作による車体や壁面損傷も軽減します。



充電場所を選ばない100V充電

家庭用100V電源で充電可能な充電器を搭載。どなたでも手軽に最適な充電が可能です。

但し、PLD30は20Aコンセントが必要です。



ビールパレット対応車を新設定

前輪タイヤが地面から浮き上がる構造なので樹脂パレットの狭い隙間に差し込みやすく抜きやすいタイプです。

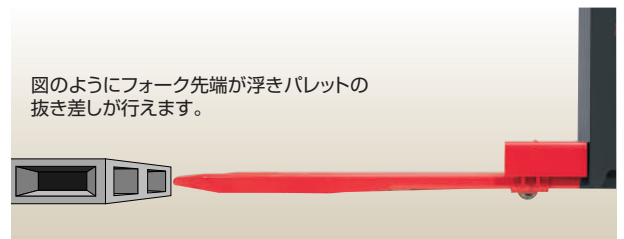

様々なサイズもご用意！ ニーズに合わせてお選びください。

選べるフォークサイズ (mm)

<p>フォーク外幅</p>	表示記号	D	C	B	A
	1.0t/1.5t	510	560	610	660
	2.0t/3.0t	—		555	680

<p>フォーク内幅</p>	表示記号	D	C	B	A
	1.0t/1.5t	210	260	310	360
	2.0t/3.0t	—		205	330

<p>フォーク長さ</p>	表示記号	07	09	10	12	13	15
	1.0t/1.5t	762	915	1068	1220	1372	1525
	2.0t/3.0t	—	915	1068	1220	1372	1525

標準 オプション
※詳しくはスペック表をご覧ください。

High Lift Type



photo : FBD7-70-150
[シングルマスト]

photo : FBD10-70-250
[ダブルマスト]

カウンターリフト

- 700kg 積 **FBD7-70**
 - 900kg 積 **FBD9-70**
 - 1000kg 積 **FBD10-70**
- 両面パレット対応

本格的カウンタータイプ。
守備範囲の広さが自慢です。

誰でもラクラク操作

ワンタッチで操作できるバタフライ式走行装置、警報用ホーン及びリフトレバーなどを機能的に配置。誰でも容易に操作できるフォークリフトです。(注:FBD10の操作にはフォークリフト技能講習修了証が必要です)

エレベーターに乗せやすいフォーク反転式

フォークをオペレーター側に反転することが可能。エレベータなどの乗り込みを容易にし多階層での使用に最適です。



マストティルトを標準装備 (FBD7・9はオプション設定)

フォークを高くして荷物を扱うときに、フォークが水平な状態のままでは積荷の落下に神経を使います。FBDタイプは、マストを後方に傾斜させることが可能なので積荷の落下を未然に防ぎます。



コ-ターリフトS

700kg 積 SBW7-70
900kg 積 SBW9-70
単面パレット対応



photo : SBW9-70-150
(シングルマスト)

小回りが効くストラドル
レッグタイプ。
取り回しの良さが自慢です。

優れた旋回性能

車体はコンパクトで取回し性抜群。最小旋回半径はわずか1430mmです。*限られたスペースでも旋回できる便利で手軽なフォークリフトです。

*数値は、SBW7。
SBW9の数値は、1,500mm。

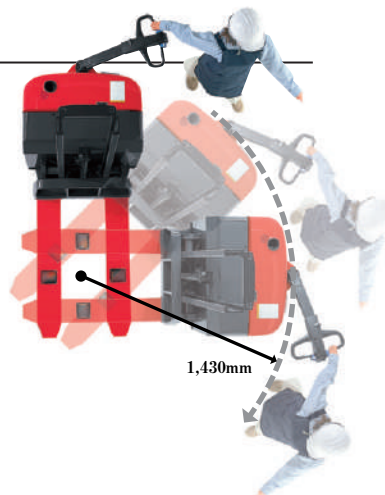

軽量設計で階上での作業も安心

床面に対する負担が少なく、階上での作業も安心。エレベーターにも無理なく乗れます。

*SBW7-70-150の自重は715kg、SBW9-70-150の自重は720kg。

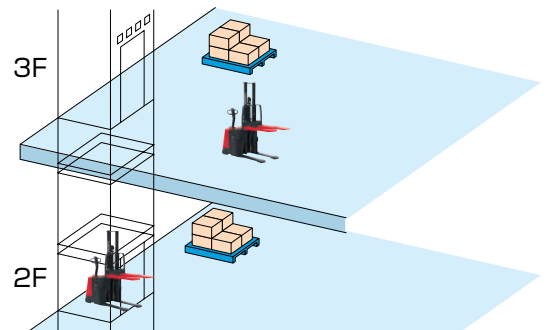

トラックへの積み降ろし作業も軽々

ストラドルレッグをトラック荷台の下にもぐり込ませて積み付けができます。狭い出荷スペースでの作業に最適の機種です。



必要な揚高に合わせて マスト高さをお選びいただけます

シングルマストとダブルマストの2種類をご用意。ダブルマストは、コーターリフト7種、コーターリフトS3種の中から選びいただけます。

コーターリフト/コーターリフトS 揚高別荷重
マスト展開及び揚高別最大荷重表 (kg)

マストの呼び	シングルマスト (S)	ダブルマスト							
	150	200	230	250	270	300	330	350	
FBD7	700	700	700	700	650	600	550	500	
FBD9	900	900	900	900	830	770	700	630	
FBD10	1000	1000	1000	1000	950	900	850	800	
SBW7	700	700	700	700					
SBW9	900	900	900	900					

*FBD10の荷重中心は、LC500mm。その他は、LC400mm。

Low & High Lift

積み降ろしからピッキングまで…
作業環境に合わせて選べる、
便利で手軽な本格派ウォーカーリフト

パレットコーター

**広い流通センター内での
ピッキング作業もらくらく**

ピッキング作業には移動が付き物。しかし、広い保管エリア内を歩行型で行うにはあまりにも非効率です。パレットコーターには、サブステップとセンターライダーの2機種の乗車型をご用意。機動力のあるローリフトが迅速なセンター構築を支援します。



コーターリフト

仮置きスペースでの段積み作業もらくらく

トラックへ入出荷するための商品仮置き作業。しかし、仮置き場所が狭かったりパレット数が多いと作業が大変です。コーターリフトは、簡単に2段積みができるので仮置きスペースの有効活用が図れます。



コーターリフトS

カゴ台車ごとそのままトラックに積みつけ可能

工場や配送センター内でせっかくピッキングされた商品もトラックにリフターがついてないと積み替える必要があり非効率です。コーターリフトSは、そのままカゴ台車をトラックへ積み込めます。



フォークリフトとの役割分担でピッキング作業や搬送作業を合理化できます

フォークリフトだけを使ってパレットの積み降ろしからピッキングまでの全作業を担うとロスが生じます。しかし、フォークリフトで積付け作業を、パレットコーターでピッキングを行うというように役割分担をすれば、作業効率を飛躍的に高めることができます。

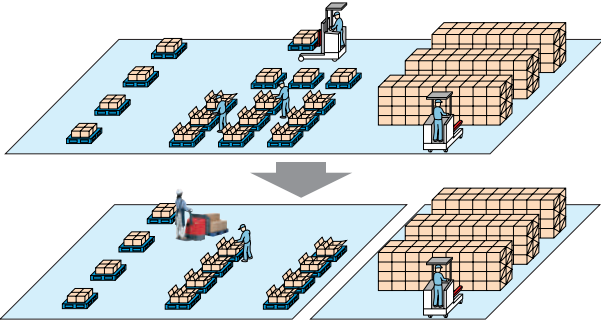

パレットコーターを使って作業を分担

製造工程間の搬送作業や出荷作業を合理化できます

フォークリフトが走り回ると危険な、狭い工場内の加工ライン間での完成品の移動に便利です。また、完成した商品をそのままトラックへ積み付けが可能です。

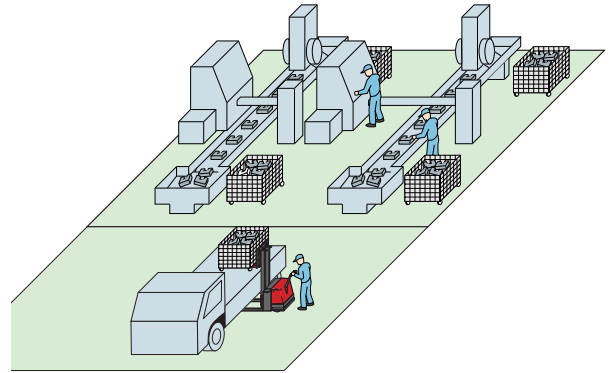

リアルタイムな作業指示・確認が可能になる「ロジスティックナビゲーションシステム」

商品の情報、モノの流れ、作業内容をリアルタイムに管理・把握できるロジスティック・ナビゲーション・システムと併用すれば、的確な指示によってピッキングミスが無くなるほか、商品をあちこち探し回る無駄がなくなります。また、日付管理も徹底でき、作業データもリアルタイムで処理できるようになります。

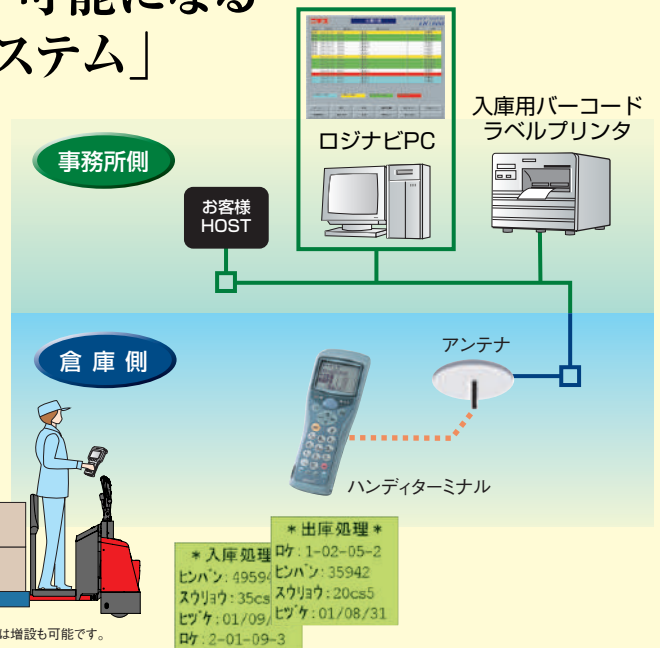
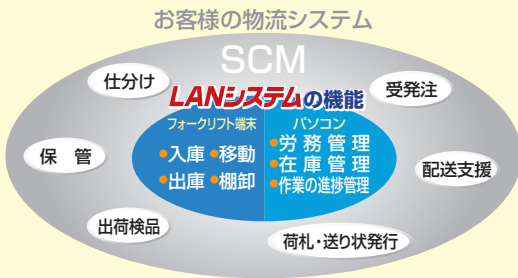

*ハンディターミナルは増設も可能です。ご相談ください。

関連商品 (弊社のISO登録対象外の商品です)

■パレットラック

手軽に構内運搬作業の省力化を。



■中軽量ラック

組み立て簡単、
多種多様な小物を機能的に保管。

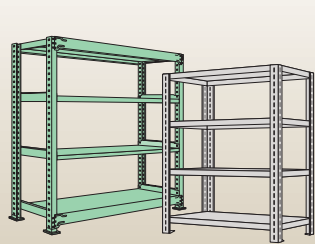

■パレットラック

強靱、安全、柔軟性。
豊富なバリエーション。

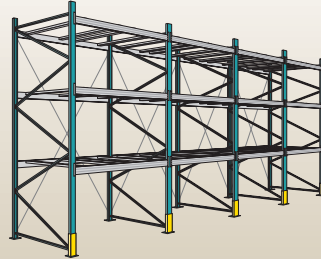

■ネステナー

自由自在に保管、
スペースを有効活用。



■カーゴテナー

プラスチック製パレット板付の
ワンタッチロック式高効率台車。



■ロールコンビテナー

樹脂面材採用。頑丈フレーム。
折りたたためて場所を取らない
L型タイプ。



■サンキンパレット

軽量ながら強度は抜群。
バラ荷の荷役・運搬・保管に最適。



■プラスチックパレット

お客様の用途に合わせて単面、片面、
両面使用など各種樹脂パレットをラインナップ。

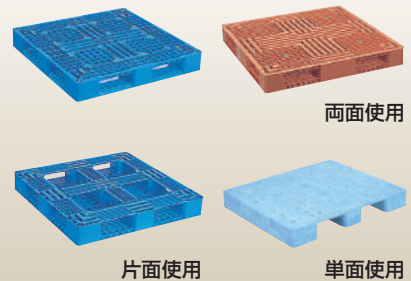

オンサイト研修センター (埼玉県春日部)

オンサイト研修センターは、現場 (on-SITE) サイドで役に立つ最新の物流機器が
試乗・体感できる展示場として、更にはフォークリフト運転技能講習が受講できる
施設としてオープン。随時見学を受付しております。

- 最新物流機器や倉庫管理システムの展示
- フォークリフト運転技能講習の定期開催
- 厳選した中古車の展示



- 製品の仕様および外観は、改良のため予告なく変更することがあります。
- このカタログの内容は2020年8月現在のものです。
- 京都工場並びに滋賀工場、安土工場はISO9001およびISO14001の認証を取得しています。

1t以上のフォークリフトの運転は
**1t 技能講習
修了証
が必要です!**

- 最大容量の1t以上のフォークリフトの場合【フォークリフト運転技能講習】を修了した方に限ります。
- 最大容量の1t未満のフォークリフトの場合【フォークリフト運転技能講習】を修了、または事業主の行う「特別教育」を受講した方を対象とします。
- 詳細は担当販売店にお問い合わせください。

ミックス
責任ある木質資源を
使用した紙
FSC® C012538

Logisnext

三菱ロジスネクスト株式会社

〒617-8585 京都府長岡京市東神足2-1-1 TEL.075-956-8688

www.logisnext.com

販売店

ニチユ バッテリーフォークリフト

ウォーキーACシリーズ

パレットコーター / コーター

スペックシート

パレットコーター・ウォーキータイプ……………P1

・サブステップタイプ……………P2

・サブステップタイプ……………P3

・センターライダータイプ…P4

コーター・ウォーキータイプ……………P5

・サブステップタイプ……………P6

・サブステップタイプ……………P7

・センターライダータイプ…P8

パレットコーター・ビールパレットタイプ……P9



ウォーキータイプ



サブステップタイプ



センターライダータイプ



グッドデザイン賞受賞

PLD10/15-70

二面図

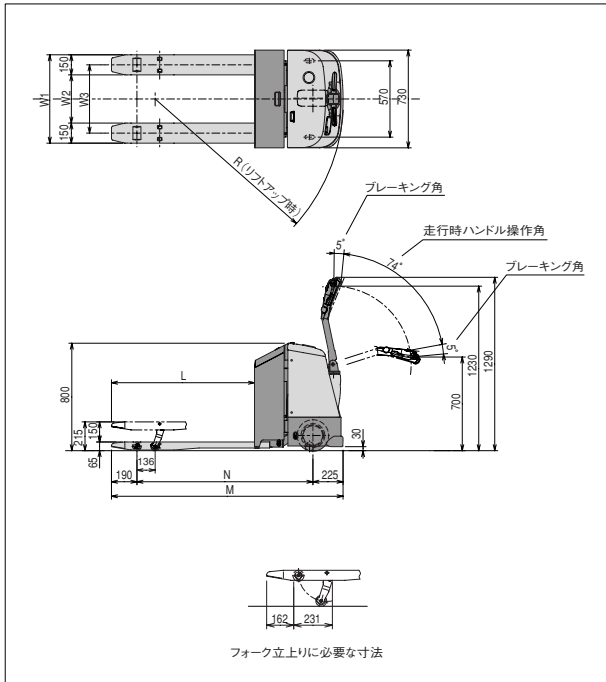

PLD20/30-70

二面図

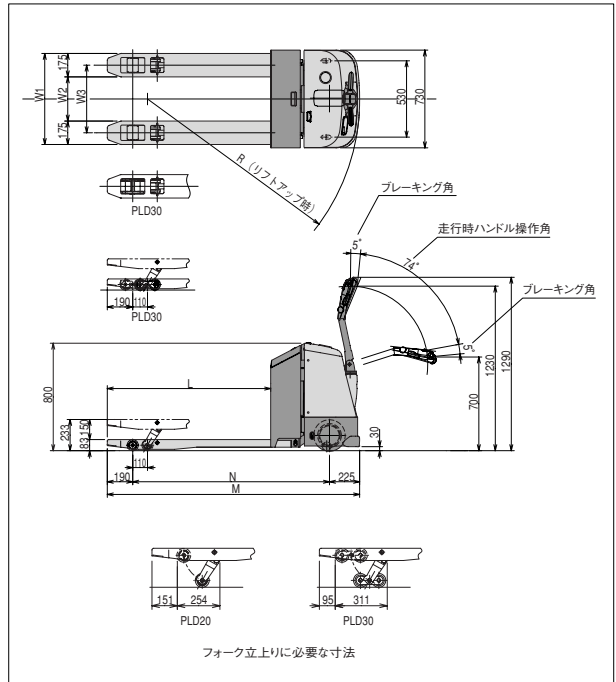

仕様

項目		単位	PLD10	PLD15
最大荷重		kg	1000	1500
走行速度	負荷	km/h	4.5	
	無負荷	km/h	4.5	
上昇時間	負荷	s/150mm	2.7	3.0
	無負荷	s/150mm	2.3	
電動機	走行	kW	1.0	
	油圧	kW	2.5	
	E P S	kW	0.22	
制御方式	走行		インバータ制御	
	油圧		コンタクタ式	
	E P S		チョッパ制御	
蓄電池 (24V)	STD	Ah/5HR	165	
	OPT	Ah/5HR	201	
充電器 (単相100V)			準定電圧自動充電器 (搭載型)	
		kVA	1.6	
タイヤ			ソリッド	
ロード	ウレタン		φ65×94	2個
ドライブ	STD	ウレタン	φ235×120 1個	
	OPT (CS)	ウレタンラグ		
キャスト	ウレタン		φ102×63	2個
車両重量		kg	G	
車両重量変化	大容量バッテリー(201Ah/5HR)	kg	G+30	
	定置式充電器/CS仕様	kg	G-15	

※	表示記号	W1 フォーク外巾	W2 フォーク内巾	W3 輪 距
	A (STD)	660	360	510
	B	610	310	460
	C	560	260	410
	D	510	210	360

※※	L フォーク長さ	M 全長	N 軸 距	R 旋回半径	G 車両重量 PLD10/15	
	07	762	1423	1008	1100	550
	09	915	1576	1161	1250	555
	10(STD)	1068	1729	1314	1405	560
	12	1220	1881	1466	1560	565
	13	1372	2033	1618	1710	570
	15	1525	2186	1771	1865	575

仕様

項目		単位	PLD20	PLD30
最大荷重		kg	2000	3000
走行速度	負荷	km/h	4.5	
	無負荷	km/h	4.5	
上昇時間	負荷	s/150mm	3.0	4.0
	無負荷	s/150mm	2.5	
電動機	走行	kW	1.0	
	油圧	kW	2.5	
	E P S	kW	0.22	
制御方式	走行		インバータ制御	
	油圧		コンタクタ式	
	E P S		チョッパ制御	
蓄電池 (24V)		Ah/5HR	201	250
充電器 (単相100V)			準定電圧自動充電器 (搭載型)	
		kVA	1.6	2.1
タイヤ			ソリッド	
ロード	ウレタン		φ83×107 2個	φ83×75 4個
ドライブ	STD	ウレタン	φ235×120 1個	
	OPT (CS)	ウレタンラグ		
キャスト	ウレタン		φ102×63 2個	
車両重量		kg	G	
車両重量変化	定置式充電器/CS仕様	kg	G-15	

※	表示記号	W1 フォーク外巾	W2 フォーク内巾	W3 輪 距
	A (STD)	680	330	505
	B	555	205	380

※※	L フォーク長さ	M 全長	N 軸 距	R 旋回半径	G 車両重量					
	09	915	1579	1680	1164	1265	1285	1385	620	685
	10	1068	1732	1833	1317	1418	1435	1535	630	695
	12(STD)	1220	1884	1985	1469	1570	1585	1685	640	705
	13	1372	2036	2137	1621	1722	1735	1835	650	715
	15	1525	2189	2290	1774	1875	1890	1990	660	725

PLD10/15S-70

二面図

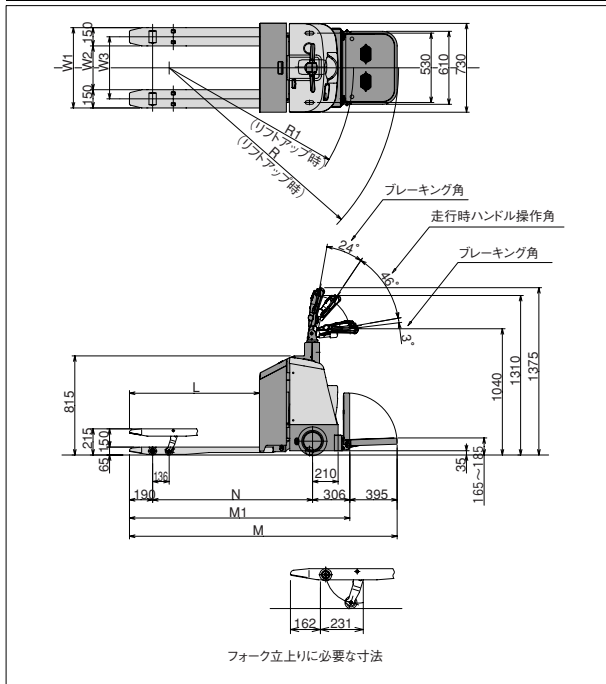

PLD20/30S-70

二面図

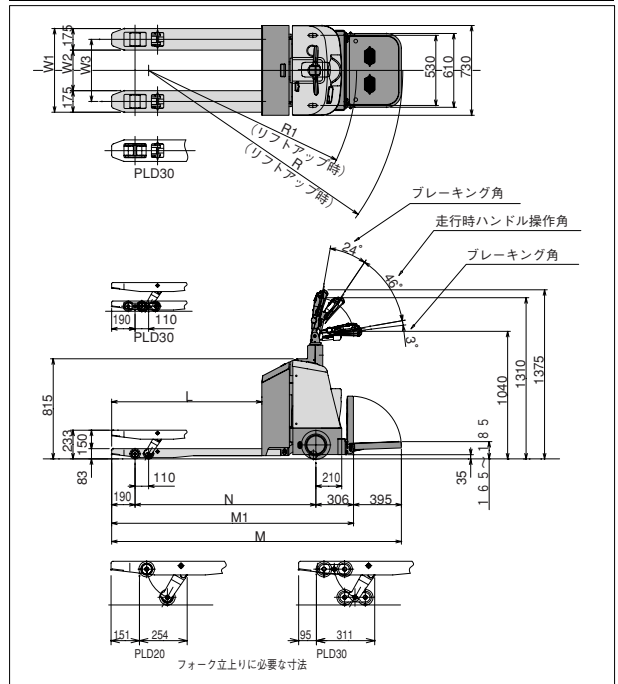

仕様

項目	単位	PLD10	PLD15
最大荷重	kg	1000	1500
走行速度	負荷	km/h	4.5
	無負荷	km/h	4.5
上昇時間	負荷	s/150mm	2.7
	無負荷	s/150mm	3.0
電動機	走行	kW	1.0
	油圧	kW	2.5
	E P S	kW	0.22
制御方式	走行		インバータ制御
	油圧		コンタクタ式
	E P S		チョッパ制御
蓄電池 (24V)	STD	Ah/5HR	165
	OPT	Ah/5HR	201
充電器 (単相100V)			準定電圧自動充電器 (搭載型)
		kVA	1.6
タイヤ		ソリッド	
ロード	ウレタン	φ65×94	2個
ドライブ	STD	ウレタン	φ235×120 1個
	OPT (CS)	ウレタンラグ	
キャスト	ウレタン	φ102×63	2個
車両重量	kg	G	
車両重量変化	大容量バッテリー (201Ah/5HR)	kg	G+30
	定置式充電器/CS仕様	kg	G-15

仕様

項目	単位	PLD20	PLD30
最大荷重	kg	2000	3000
走行速度	負荷	km/h	4.5
	無負荷	km/h	4.5
上昇時間	負荷	s/150mm	3.0
	無負荷	s/150mm	4.0
電動機	走行	kW	1.0
	油圧	kW	2.5
	E P S	kW	0.22
制御方式	走行		インバータ制御
	油圧		コンタクタ式
	E P S		チョッパ制御
蓄電池 (24V)	Ah/5HR	201	250
充電器 (単相100V)		準定電圧自動充電器 (搭載型)	
		kVA	1.6
タイヤ		ソリッド	
ロード	ウレタン	φ83×107 2個	φ83×75 4個
ドライブ	STD	ウレタン	φ235×120 1個
	OPT (CS)	ウレタンラグ	
キャスト	ウレタン	φ102×63 2個	
車両重量	kg	G	
車両重量変化	定置式充電器/CS仕様	kg	G-15

表示記号	W1 フォーク外巾	W2 フォーク内巾	W3 輪 距
A (STD)	660	360	510
B	610	310	460
C	560	260	410
D	510	210	360

表示記号	W1 フォーク外巾	W2 フォーク内巾	W3 輪 距
A (STD)	680	330	505
B	555	205	380

表示番号	L フォーク長さ	M 全長 (ステップ使用)	M1 全長 (ステップ未使用)	N 軸 距	R 旋回半径 (ステップ使用)	R1 旋回半径 (ステップ未使用)	G 車両重量 PLD10/15
07	762	1899	1504	1008	1580	1215	580
09	915	2052	1657	1161	1730	1360	585
10 (STD)	1068	2205	1810	1314	1880	1510	590
12	1220	2357	1962	1466	2035	1660	595
13	1372	2509	2114	1618	2185	1810	600
15	1525	2662	2267	1771	2335	1960	605

表示番号	L フォーク長さ	M 全長 (ステップ使用)	M1 全長 (ステップ未使用)	N 軸 距	R 旋回半径 (ステップ使用)	R1 旋回半径 (ステップ未使用)	G 車両重量 PLD20/30
09	915	2055	2156	1660	1761	1164	1265
10	1068	2208	2309	1813	1914	1317	1418
12 (STD)	1220	2360	2461	1965	2066	1469	1570
13	1372	2512	2613	2117	2218	1621	1722
15	1525	2665	2766	2270	2371	1774	1875

PLD10/15R-70

二面図

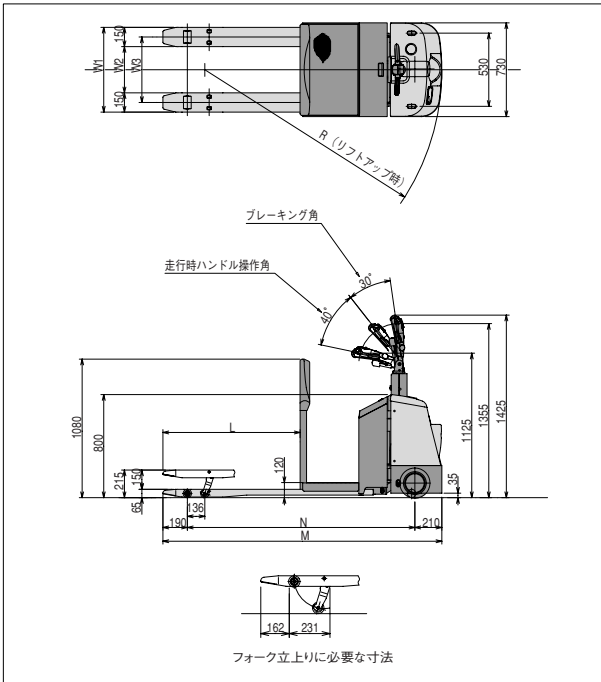

PLD20/30R-70

二面図

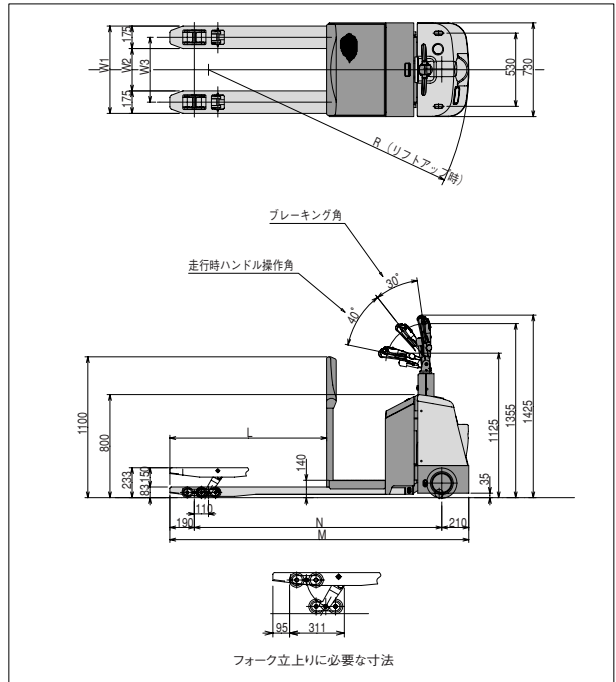

仕様

項目	単位	PLD10	PLD15
最大荷重	kg	1000	1500
走行速度	負荷	km/h	6.5
	無負荷	km/h	7.0
上昇時間	負荷	s/150mm	2.7
	無負荷	s/150mm	2.3
電動機	走行	kW	1.0
	油圧	kW	2.5
	E P S	kW	0.22
制御方式	走行	インバータ制御	
	油圧	コンタクタ式	
	E P S	チョップ制御	
蓄電池 (24V)	STD	165	
	OPT	201	
充電器 (単相100V)		準定電圧自動充電器 (搭載型)	
	kVA	1.6	
タイヤ		ソリッド	
ロード	ウレタン	φ65×94 2個	
ドライブ	STD	ウレタン	
	OPT (CS)	ウレタンラグ	
キャスト	ウレタン	φ102×63 2個	
車両重量	kg	G	
車両重量変化	大容量バッテリー(201Ah/5HR)	kg	
	定置式充電器/CS仕様	kg	

※	W1	W2	W3
表示記号	フォーク外巾	フォーク内巾	輪 距
A (STD)	660	360	510
B	610	310	460
C	560	260	410
D	510	210	360

※※	L	M	N	R	G
表示番号	フォーク長さ	全長	軸 距	旋回半径	車両重量 PLD10/15
07	762	1865	1465	1545	630
09	915	2018	1618	1695	635
10(STD)	1068	2171	1771	1850	640
12	1220	2323	1923	2000	645
13	1372	2475	2075	2150	650
15	1525	2628	2228	2305	655

仕様

項目	単位	PLD20	PLD30
最大荷重	kg	2000	3000
走行速度	負荷	km/h	6.5
	無負荷	km/h	7.0
上昇時間	負荷	s/150mm	3.0
	無負荷	s/150mm	2.5
電動機	走行	kW	1.6
	油圧	kW	2.5
	E P S	kW	0.22
制御方式	走行	インバータ制御	
	油圧	コンタクタ式	
	E P S	チョップ制御	
蓄電池 (24V)	Ah/5HR	201	250
充電器 (単相100V)		準定電圧自動充電器 (搭載型)	
	kVA	1.6	2.1
タイヤ		ソリッド	
ロード	ウレタン	φ83×75 4個	
ドライブ	STD	ウレタン	
	OPT (CS)	ウレタンラグ	
キャスト	ウレタン	φ102×63 2個	
車両重量	kg	G	
車両重量変化	定置式充電器/CS仕様	kg	
		G-15	

※	W1	W2	W3
表示記号	フォーク外巾	フォーク内巾	輪 距
A (STD)	680	330	505
B	555	205	380

※※	L	M	全長	N	軸 距	R	旋回半径	G	車両重量
表示番号	フォーク長さ	PLD20	PLD30	PLD20	PLD30	PLD20	PLD30	PLD20	PLD30
09	915	2021	2122	1621	1722	1725	1825	710	780
10	1068	2174	2275	1774	1875	1875	1975	720	790
12(STD)	1220	2326	2427	1926	2027	2030	2130	730	800
13	1372	2478	2579	2078	2179	2180	2280	740	810
15	1525	2631	2732	2231	2332	2335	2435	750	820

■KLD10/15-70

二面図

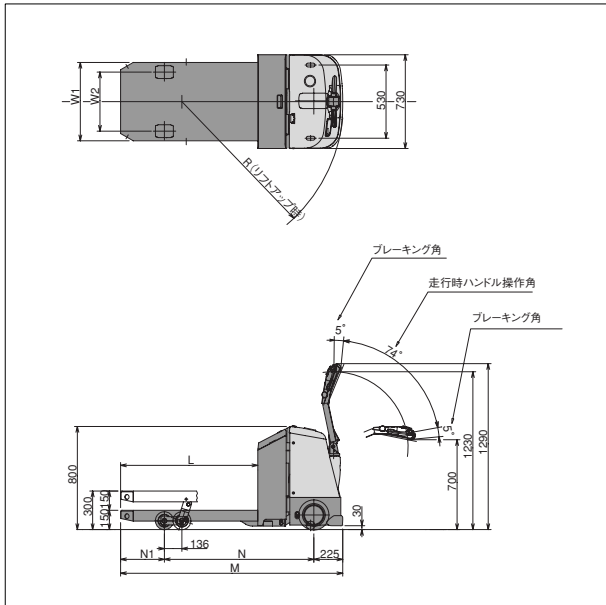

仕様

項目		単位	KLD10	KLD15
最大荷重		kg	1000	1500
走行速度	負荷	km/h	4.5	
	無負荷	km/h	4.5	
上昇時間	負荷	s/150mm	2.7	3.0
	無負荷	s/150mm	2.3	
電動機	走行	kW	1.0	
	油圧	kW	2.5	
	E P S	kW	0.22	
制御方式	走行	インバータ制御		
	油圧	コンタクタ式		
	E P S	チョップパ制御		
蓄電池 (24V)	STD	Ah/5HR	165	
	OPT	Ah/5HR	201	
充電器 (単相100V)		kVA	1.6	
タイヤ		ソリッド		
ロード	ラバー	φ140×100 2個		
ドライブ	STD	ウレタン	φ235×120 1個	
	OPT(CS)	ウレタンラ		
キャスト	ウレタン	φ102×63 2個		
車両重量		kg	G	
車両重量変化	大容量バッテリー(201Ah/5HR)	kg	G+30	
	定置式充電器/CS仕様	kg	G-15	

※	W1	W2
表示記号	フォーク外巾	輪 距
A (STD)	610	460
B	510	360

※※	L	M	N	N1	R	G 車両重量
表示番号	プラットフォーム長さ	全長	軸 距	リヤオーバーハング	旋回半径	KLD10/15
07	762	1423	1011	187	1110	565
09	915	1576	1163	188	1260	575
10(STD)	1068	1729	1163	341	1260	580
12	1220	1881	1316	340	1410	590
13	1372	2033	1316	492	1410	595
15	1525	2186	1469	492	1560	605

■KLD20/30-70

二面図

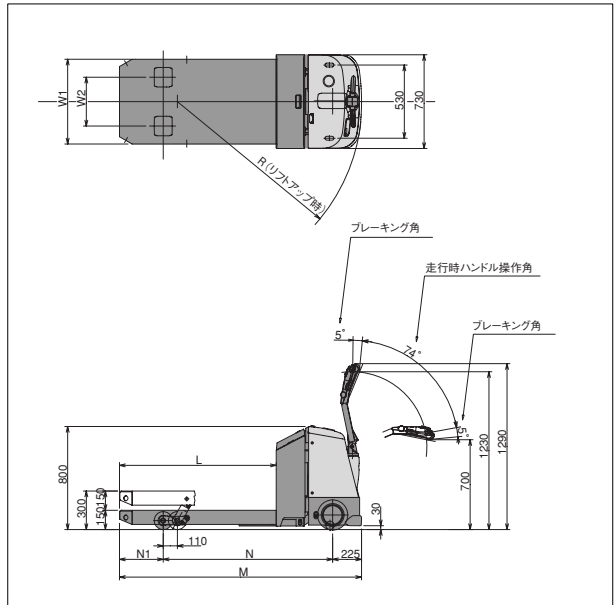

仕様

項目		単位	KLD20	KLD30
最大荷重		kg	2000	3000
走行速度	負荷	km/h	4.5	
	無負荷	km/h	4.5	
上昇時間	負荷	s/150mm	3.0	4.0
	無負荷	s/150mm	2.5	
電動機	走行	kW	1.0	
	油圧	kW	2.5	
	E P S	kW	0.22	
制御方式	走行	インバータ制御		
	油圧	コンタクタ式		
	E P S	チョップパ制御		
蓄電池 (24V)		Ah/5HR	201	250
充電器 (単相100V)		kVA	1.6	
タイヤ		ソリッド		
ロード	ウレタン	φ140×152 2個		
ドライブ	STD	ウレタン	φ235×120 1個	
	OPT(CS)	ウレタンラ		
キャスト	ウレタン	φ102×63 2個		
車両重量		kg	G	
車両重量変化	定置式充電器/CS仕様	kg	G-15	

※	W1	W2
表示記号	フォーク外巾	輪 距
A (STD)	660	380
B	570	358

※※	L	M	N	N1	R	G				
表示番号	プラットフォーム長さ	全長	軸 距	リヤオーバーハング	旋回半径	車両重量				
		KLD20	KLD30	KLD20	KLD30	KLD20	KLD30			
09	915	1579	1680	1166	1267	188	1290	1390	650	695
10	1068	1732	1833	1319	1420	188	1440	1540	665	710
12(STD)	1220	1884	1985	1319	1420	340	1440	1540	670	715
13	1372	2036	2137	1319	1420	492	1440	1540	675	720
15	1525	2189	2290	1623	1724	341	1740	1840	700	745

KLD10/15S-70

二面図

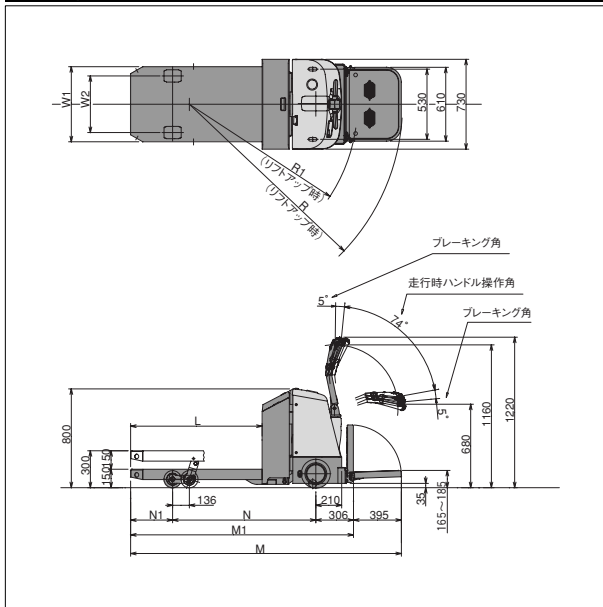

仕様

項目		単位	KLD10	KLD15
最大荷重		kg	1000	1500
走行速度	負荷	km/h	4.5	
	無負荷	km/h	4.5	
上昇時間	負荷	s/150mm	2.7	3.0
	無負荷	s/150mm	2.3	
電動機	走行	kW	1.0	
	油圧	kW	2.5	
	E P S	kW	0.22	
制御方式	走行		インバータ制御	
	油圧		コンタクト式	
	E P S		チョップ制御	
蓄電池 (24V)	STD	Ah/5HR	165	
	OPT	Ah/5HR	201	
充電器 (単相100V)		kVA	標準電圧自動充電器 (搭載型) 1.6	
タイヤ			ソリッド	
ロード	ラバー		φ140×100 2個	
ドライブ	STD	ウレタン	φ235×120 1個	
	OPT(CS)	ウレタンラ		
キャスタ	ウレタン		φ102×63 2個	
車両重量		kg	G	
車両重量変化	大容量バッテリー(201Ah/5HR)	kg	G+30	
	定置式充電器/CS仕様	kg	G-15	

※	W1	W2
表示記号	フォーク外巾	輪 距
A (STD)	610	460
B	510	360

※※	L	M	M1	N	N1	R	R1	G
表示番号	フォーク長さ	全長 (ステップ使用)	全長 (ステップ未使用)	軸 距	リヤオーバーハング	旋回半径 (ステップ使用)	旋回半径 (ステップ未使用)	車両重量
07	762	1899	1504	1011	187	1585	1220	595
09	915	2052	1657	1163	188	1740	1365	605
10(STD)	1068	2205	1810	1163	341	1740	1365	610
12	1220	2357	1962	1316	340	1890	1515	620
13	1372	2509	2114	1316	492	1890	1515	625
15	1525	2662	2267	1469	492	2040	1665	635

KLD20/30S-70

二面図

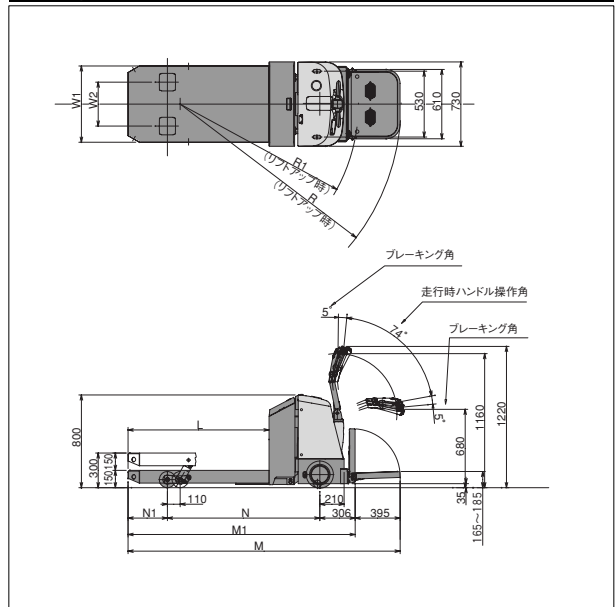

仕様

項目		単位	KLD20	KLD30
最大荷重		kg	2000	3000
走行速度	負荷	km/h	4.5	
	無負荷	km/h	4.5	
上昇時間	負荷	s/150mm	3.0	4.0
	無負荷	s/150mm	2.5	
電動機	走行	kW	1.0	
	油圧	kW	2.5	
	E P S	kW	0.22	
制御方式	走行		インバータ制御	
	油圧		コンタクト式	
	E P S		チョップ制御	
蓄電池 (24V)		Ah/5HR	201	250
充電器 (単相100V)		kVA	標準電圧自動充電器 (搭載型) 1.6 2.1	
タイヤ			ソリッド	
ロード	ウレタン		φ140×152 2個	
ドライブ	STD	ウレタン	φ235×120 1個	
	OPT(CS)	ウレタンラ		
キャスタ	ウレタン		φ102×63 2個	
車両重量		kg	G	
車両重量変化	定置式充電器/CS仕様	kg	G-15	

※	W1	W2
表示記号	フォーク外巾	輪 距
A (STD)	660	380
B	570	358

※※	L	M	M1	N	N1	R	R1	G
表示番号	フォーク長さ	全長 (ステップ使用)	全長 (ステップ未使用)	軸 距	リヤオーバーハング	旋回半径 (ステップ使用)	旋回半径 (ステップ未使用)	車両重量
09	915	2055	1660	1166	188	1765	1395	680
10	1068	2208	1813	1319	188	1920	1545	695
12(STD)	1220	2360	2066	1319	340	1920	1545	700
13	1372	2512	2117	1319	492	1920	1545	705
15	1525	2665	2270	1623	341	2220	1845	730

KLD10/15S-70

二面図

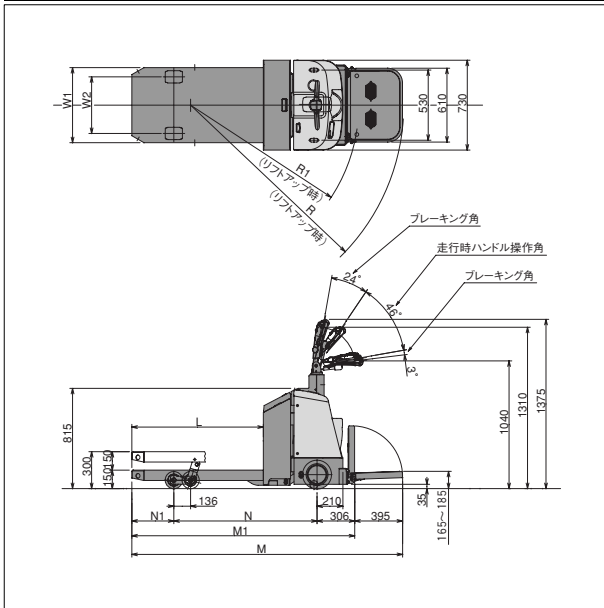

仕様

項目		単位	KLD10	KLD15
最大荷重		kg	1000	1500
走行速度	負荷	km/h	4.5	
	無負荷	km/h	4.5	
上昇時間	負荷	s/150mm	2.7	3.0
	無負荷	s/150mm	2.3	
電動機	走行	kW	1.0	
	油圧	kW	2.5	
	E P S	kW	0.22	
	制御方式		インバータ制御	
制御方式	油圧		コンタクト式	
	E P S		チョッパ制御	
	蓄電池 (24V)			
蓄電池 (24V)	STD	Ah/5HR	165	
	OPT	Ah/5HR	201	
充電器 (単相100V)			準定電圧自動充電器 (搭載型)	
		kVA	1.6	
タイヤ			ソリッド	
ロード	ラバー		φ140×100 2個	
ドライブ	STD	ウレタン	φ235×120 1個	
	OPT(CS)	ウレタンラグ		
キャスト	ウレタン		φ102×63 2個	
車両重量		kg	G	
車両重量変化	大容量バッテリー(201Ah/5HR)	kg	G+30	
	定置式充電器/CS仕様	kg	G-15	

※	表示記号	W1 フォーク外巾	W2 輪 距
	A (STD)	610	460
	B	510	360

※※	L プラット フォーム長さ	M 全長 (ステップ使用)	M1 全長 (ステップ未使用)	N 軸 距	N1 リヤ オーバーハング	R 旋回半径 (ステップ使用)	R1 旋回半径 (ステップ未使用)	G 車両重量
表示番号								KLD10/15
07	762	1899	1504	1011	187	1585	1220	595
09	915	2052	1657	1163	188	1740	1365	605
10(STD)	1068	2205	1810	1163	341	1740	1365	610
12	1220	2357	1962	1316	340	1890	1515	620
13	1372	2509	2114	1316	492	1890	1515	625
15	1525	2662	2267	1469	492	2040	1665	635

KLD20/30S-70

二面図

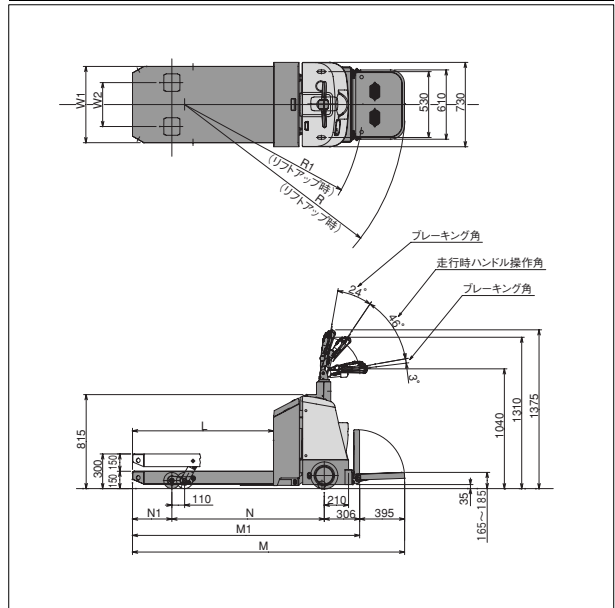

仕様

項目		単位	KLD20	KLD30
最大荷重		kg	2000	3000
走行速度	負荷	km/h	4.5	
	無負荷	km/h	4.5	
上昇時間	負荷	s/150mm	3.0	4.0
	無負荷	s/150mm	2.5	
電動機	走行	kW	1.0	
	油圧	kW	2.5	
	E P S	kW	0.22	
	制御方式		インバータ制御	
制御方式	油圧		コンタクト式	
	E P S		チョッパ制御	
	蓄電池 (24V)			
蓄電池 (24V)	Ah/5HR	201	250	
充電器 (単相100V)			準定電圧自動充電器 (搭載型)	
	kVA	1.6	2.1	
タイヤ			ソリッド	
ロード	ウレタン		φ140×152 2個	
ドライブ	STD	ウレタン	φ235×120 1個	
	OPT(CS)	ウレタンラグ		
キャスト	ウレタン		φ102×63 2個	
車両重量		kg	G	
車両重量変化	定置式充電器/CS仕様	kg	G-15	

※	表示記号	W1 フォーク外巾	W2 輪 距
	A (STD)	660	380
	B	570	358

※※	L プラット フォーム長さ	M 全長 (ステップ使用)	M1 全長 (ステップ未使用)	N 軸 距	N1 リヤ オーバーハング	R 旋回半径 (ステップ使用)	R1 旋回半径 (ステップ未使用)	G 車両重量
表示番号								KLD20/30
09	915	2055	2156	1660	1761	1166	1267	188
10(STD)	1068	2208	2309	1813	1914	1319	1420	188
12	1220	2360	2461	1965	2066	1319	1420	340
13	1372	2512	2613	2117	2218	1319	1420	492
15	1525	2665	2766	2270	2371	1623	1724	341
								188
								1920
								2020
								1545
								1645
								695
								740
								700
								745
								705
								750
								730
								775

■KLD10/15R-70

二面図

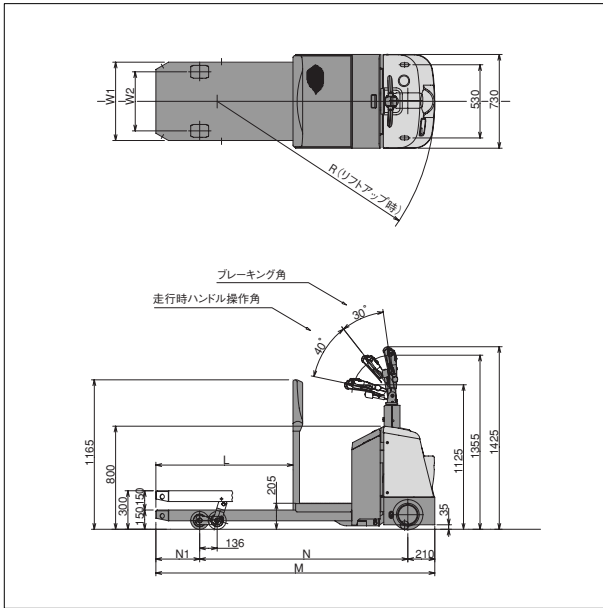

仕様

項目		単位	KLD10	KLD15
最大荷重		kg	1000	1500
走行速度	負荷	km/h	6.5	6.0
	無負荷	km/h		7.0
上昇時間	負荷	s/150mm	2.7	3.0
	無負荷	s/150mm		2.3
電動機	走行	kW		1.0
	油圧	kW		2.5
	E P S	kW		0.22
制御方式	走行		インバータ制御	
	油圧		コンタクタ式	
	E P S		チョッパ制御	
蓄電池 (24V)	STD	Ah/5HR	165	
	OPT	Ah/5HR	201	
充電器 (単相100V)		kVA	準定電圧自動充電器 (搭載型) 1.6	
タイヤ			ソリッド	
ロード	ラバー		φ140×100 2個	
ドライブ	STD	ウレタン	φ235×120 1個	
	OPT(CS)	ウレタンラ		
キャスタ	ウレタン		φ102×63 2個	
車両重量		kg	G	
車両重量変化	大容量バッテリー(201Ah/5HR)	kg	G+30	
	定置式充電器/CS仕様	kg	G-15	

※	W1	W2
表示記号	フォーク外巾	輪 距
A (STD)	610	460
B	510	360

※※	L	M	N	N1	R	G 車両重量
表示番号	プラットフォーム長さ	全長	軸 距	リヤオーバーハング	旋回半径	KLD10/15
07	762	1865	1468	187	1545	650
09	915	2018	1620	188	1695	660
10(STD)	1068	2171	1620	341	1695	665
12	1220	2323	1773	340	1845	675
13	1372	2475	1773	492	1845	680
15	1525	2628	1926	492	2000	690

■KLD20/30R-70

二面図

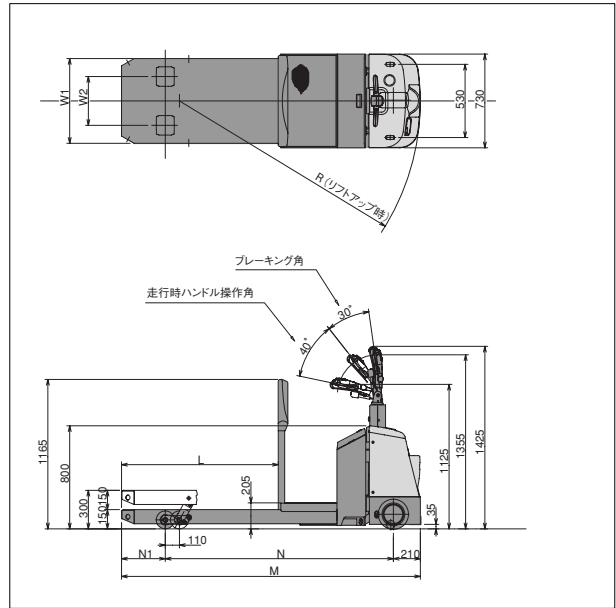

仕様

項目		単位	KLD20	KLD30
最大荷重		kg	2000	3000
走行速度	負荷	km/h	6.5	6.0
	無負荷	km/h		7.0
上昇時間	負荷	s/150mm	3.0	4.0
	無負荷	s/150mm		2.5
電動機	走行	kW		1.6
	油圧	kW		2.5
	E P S	kW		0.22
制御方式	走行		インバータ制御	
	油圧		コンタクタ式	
	E P S		チョッパ制御	
蓄電池 (24V)		Ah/5HR	201	250
充電器 (単相100V)		kVA	準定電圧自動充電器 (搭載型) 1.6 2.1	
タイヤ			ソリッド	
ロード	ウレタン		φ140×152 2個	
ドライブ	STD	ウレタン	φ235×120 1個	
	OPT(CS)	ウレタンラ		
キャスタ	ウレタン		φ102×63 2個	
車両重量		kg	G	
車両重量変化	定置式充電器/CS仕様	kg	G-15	

※	W1	W2
表示記号	フォーク外巾	輪 距
A (STD)	660	380
B	570	358

※※	L	M	N	N1	R	G				
表示番号	プラットフォーム長さ	全長	軸 距	リヤオーバーハング	旋回半径	車両重量				
	KLD20	KLD30	KLD20	KLD30	KLD20/30	KLD20	KLD30	KLD20	KLD30	
09	915	2021	2122	1623	1724	188	1725	1825	760	800
10	1068	2174	2275	1776	1877	188	1875	1975	775	815
12(STD)	1220	2326	2427	1776	1877	340	1875	1975	780	820
13	1372	2478	2579	1776	1877	492	1875	1975	785	825
15	1525	2631	2732	2080	2181	341	2180	2280	810	850

PLD10-70-W10Z

二面図

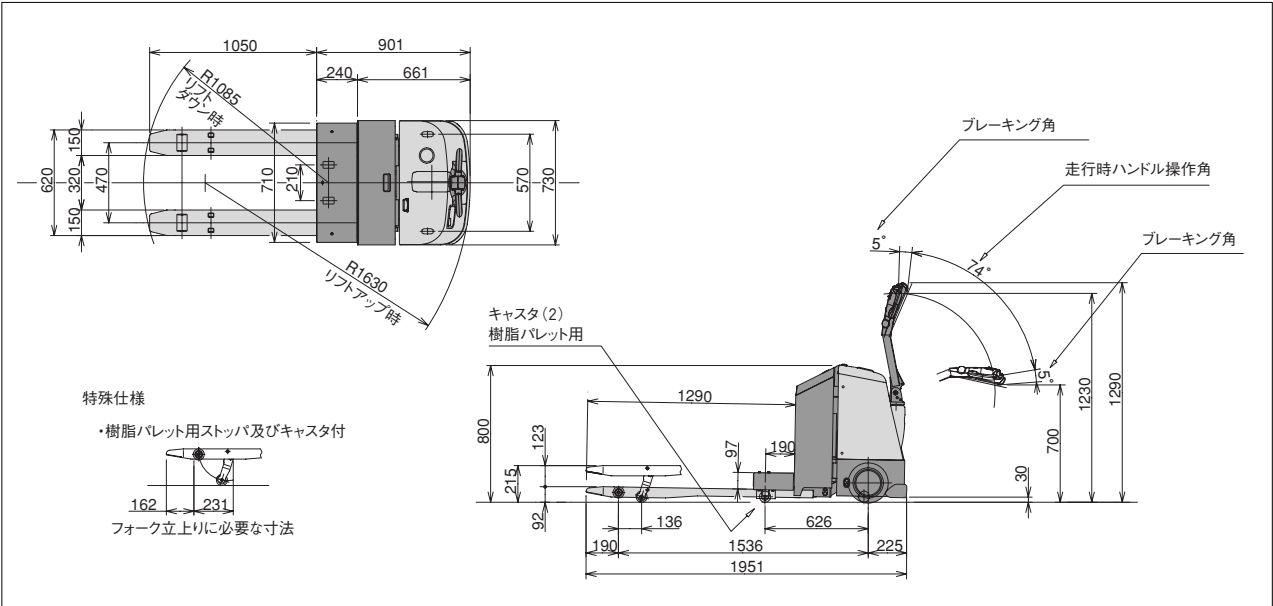

仕様

項目	単位	
最大荷重	kg	1000
走行速度	負荷	km/h 4.5
	無負荷	km/h 4.5
上昇時間	負荷	s/150mm 2.7
	無負荷	s/150mm 2.3
電動機	走行	kW 1.0
	油圧	kW 2.5
	EPS	kW 0.22
制御方式	走行	インバータ制御
	油圧	コンタクタ式
	EPS	チョップ制御
蓄電池 (24V)	STD	Ah/5HR 165
	OPT	Ah/5HR 201
充電器 (単相100V)		準定電圧自動充電器 (搭載型)
		kVA 1.6
タイヤ		ソリッド
ロード	ウレタン	φ65x94 2個
ドライブ	ウレタン	φ235x120 1個
キャスト	ウレタン	φ102x63 2個
キャスト [2]	ウレタン	φ65x40 2個
車両重量	kg	680
車両重量変化	大容量バッテリー(201Ah/5HR)	kg +30
	定置式充電器/CS仕様	kg -15

- 製品の仕様および外観は、改良のため予告なく変更することがあります。
- このカタログの内容は2021年2月現在のものです。
- 京都工場並びに滋賀工場、安土工場はISO9001およびISO14001の認証を取得しています。

1t以上のフォークリフトの運転は

1t **技能講習**
修了証
が必要です!

- 最大荷重の1t以上のフォークリフトの場合「フォークリフト運転技能講習」を修了した方に限ります。
- 最大荷重の1t未満のフォークリフトの場合「フォークリフト運転技能講習」を修了、または事業主の行う「特別教育」を受講した方を対象とします。
- 詳細は担当販売店にお問い合わせください。



Logisnext

三菱ロジスネクスト株式会社

〒617-8585 京都府長岡京市東神足2-1-1 TEL.075-956-8688

www.logisnext.com

販売店